

日本国内 自動車解体事業者様向け



テレマティクス用 小型リチウムイオンバッテリー 取外しマニュアル

マツダ株式会社

本マニュアルの内容は予告なく変更する場合があります。

1. はじめに

本書は、日本国内の自動車解体事業者様向けに作成したものです。

マツダ株式会社が発売する車 両には、テレマティクス用 小型リチウムイオンバッテリーが搭載されています。

本書は、使用済み自動車におけるテレマティクス用小型リチウムイオンバッテリーの搭載位置及び取外し手順を掲載しております。

必ず、車種・型式をご確認の上、本書を熟読していただき、安全な作業を行なってください。

取外したテレマティクス用リチウムイオンバッテリーは、産業廃棄物として適切に処分してください。

※ 平成24年(経済産業省・環境省)省令第1号により、使用済自動車の再資源化等に関する法律(通称:自動車リサイクル法)施行規則が2012年2月1日に改正、施行され、事前回収物品に「リチウム イオン電池」と「ニッケル・水素電池」が追加されました。詳細は、使用済自動車の再資源化等に関する法律 第16条第2項及び同施行規則第9条第2号をご参照願います。

<警告>

リチウムイオンバッテリーを搭載したまま、車両のプレス、シュレッダー等を行うと、リチウムイオンバッテリーから発熱・発火・発煙・破裂などのおそれがあります。

2. 作業手順概要

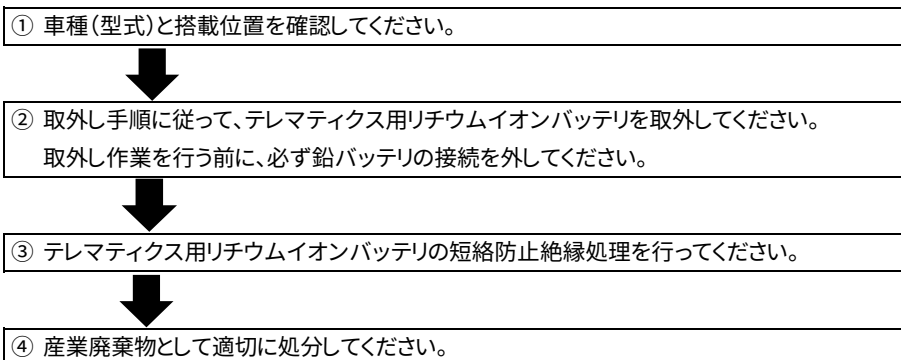

- 本書の内容全部または一部を無断で複製、複写、転載、公衆送信(インターネット上のネットワーク配信サイト等への配布等を含みます)、貸与、翻訳、翻案、改変することを禁止します。
このような不正使用行為は、刑事罰の対象及び民事上の損害賠償の対象となります。

テレマティクス用小型リチウムイオンバッテリーの流用/改造/分解に起因する事故/損害等及び放置/廃棄/転売/譲渡後に発生した事故/損害等については、マツダ株式会社は一切責任を負いかねます。これらの行為を行なった事業者の製造物責任が問われる可能性があります。

- テレマティクス用小型リチウムイオンバッテリーの取外し・処分に関するお問い合わせは下記にご連絡ください。

マツダ株式会社
カスタマーサービス統括部 リサイクル推進グループ
E-mail : Battery_Recyle@mazda.co.jp
受付時間 : 10:00~16:00 (土日、GW、盆休み、年末・年始を除く)

3. テレマティクス用リチウムイオンバッテリー搭載位置一覧

● 搭載車種

車種	型式/始番			
MAZDA2	DJLAS-350001～、	DJLFS-850001～、	DJ5AS-750001～、	DJ5FS-750001～
MAZDA CX-3	DKLAY-850001～、	DKLFY-840001～、	DK8FY-860001～、	DK8AY-870001～
MAZDA3	BPEP-150001～、 BP8R-100001～、	BFPF-150001～、 BPFJ3R-100001～、	BP5R-100001～、 BPFJ3P-100001～、	BP8P-150001～、 BPEK3R-100001～
MAZDA CX-30	DMEP-150001～ DM8R-100001～、	DMFP-150001～、 DMEJ3P-100001、	DM8P-150001～、 DMEJ3R-100001～	
MAZDA MX-30	DRH3P-100001～、 DREJ3P-100001～、	DRH3R-100001～、 DR8V3P-100001～、	DREJ3P-100001～、 DR8V3R-100001、	
MAZDA CX-5	KFEP-450001～、	KF2P-450001～、	KF5P-450001～	
MAZDA CX-8	KG2P-350001～、	KG5P-250001～		
MAZDA CX-60	KH3P-100001～、	KH5P-100001～、	KH3R3P-100001～、	KH5S3P-100001～
MAZDA CX-80	KL3P-100001～、	KL3R3P-100001～、	KL5S3P-100001～	
MAZDA ROADSTER	ND5RE-100001～、	NDERE-100001～		

● 搭載位置一覧

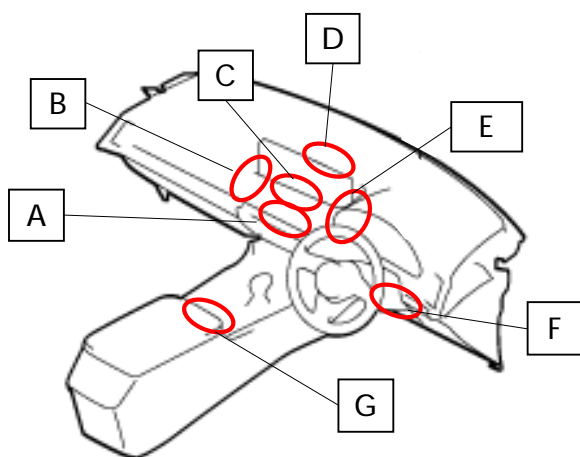

搭載位置	車種
A	MAZDA CX-8
B	MAZDA MX-30
C	MAZDA3, MAZDA CX-30
D	MAZDA ROADSTER
E	MAZDA2, MAZDA CX-3
F	MAZDA CX-60, MAZDA CX-80
G	MAZDA CX-5

4. テレマティクス用リチウムイオンバッテリー取外し手順(車種共通)

(1) カバーのツメを図に示す矢印(1)の方向に押しながら矢印(2)の方向に引いて、カバーを車載通信機から取外す。

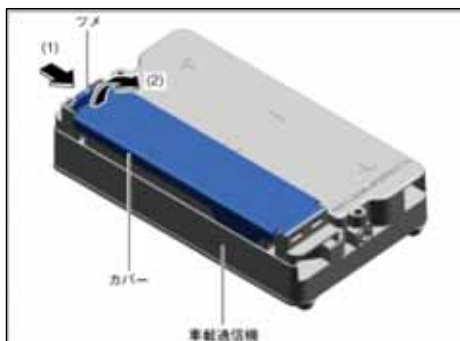

(2) コネクタを切離す。

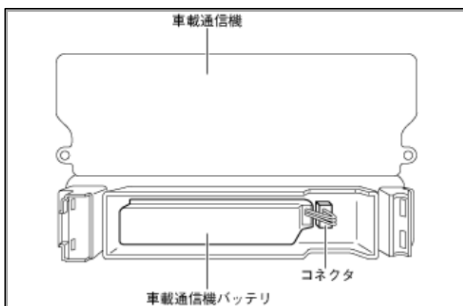

(3) 車載通信機バッテリーを図に示す矢印の方向に動かして、車載通信機バッテリーを取外す。

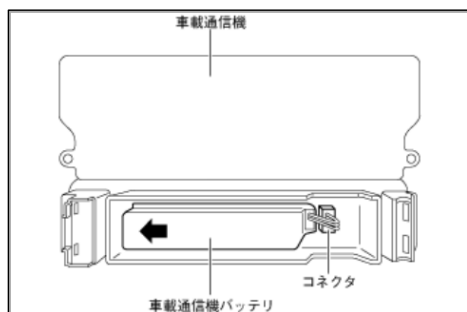

5. テレマティクス用リチウムイオンバッテリーユニット取外し手順(車種別)

● MAZDA CX-8

- (1) 鉛バッテリー(-)端子を切離す。
- (2) フロント・コンソール・ボックスを取外す。ワイヤレス充電器 (Qi) 付車の場合はコネクタを切離してから取外す。
(ワイヤレス充電器付車) (ワイヤレス充電器無車)

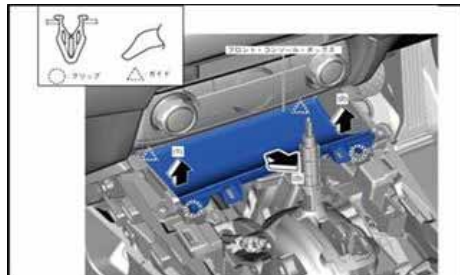
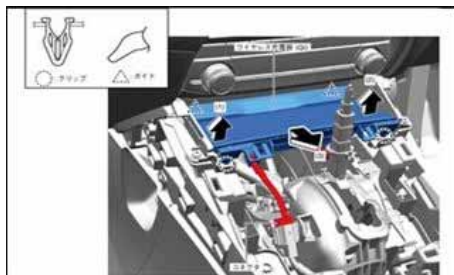

- (3) アップ・デコレーション・パネルとロア・デコレーション・パネルを取外す。

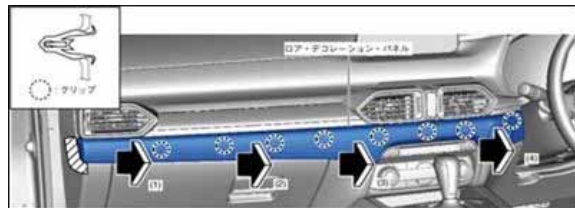
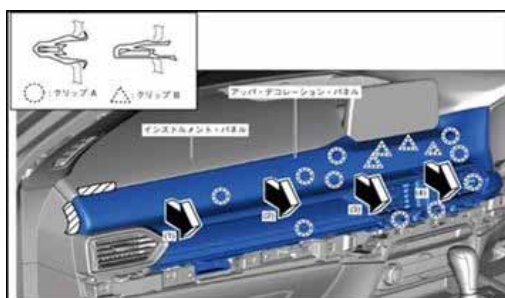

- (4) リア・コンソール及びインジケータ・ユニットを取外す。

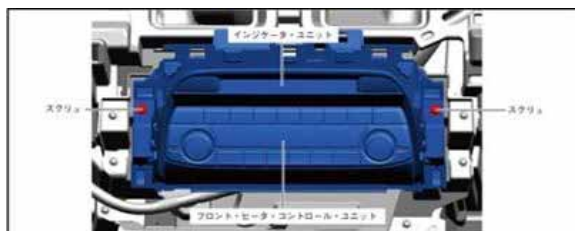
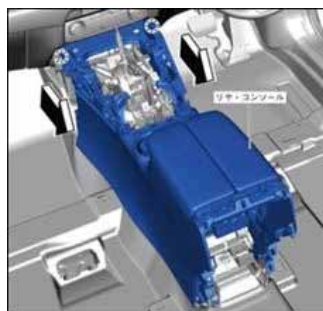

- (5) ハーネス・クリップを取外し、コネクタを切離す。テレマティクス用リチウムイオンバッテリーユニットを落下させないよう、手で支えながらボルトを取外し、バッテリーユニットを取外す。

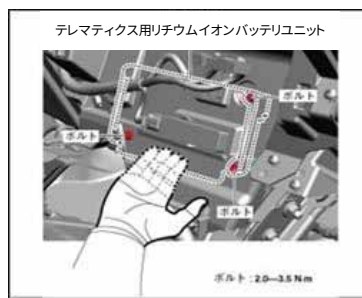

● MAZDA MX-30

- (1) 鉛バッテリー(-)端子を切離す。
- (2) 助手席側のデコレーション・パネル及びグローブ・ボックスを取外す。

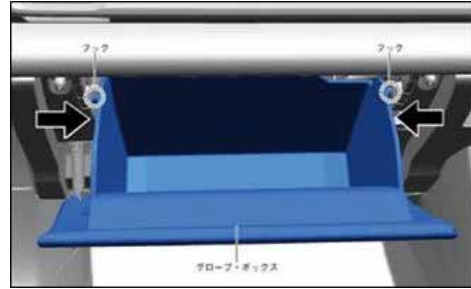

- (3) インストルメント・パネル・アンダ・カバー及び助手席側ロア・パネルを取外す。

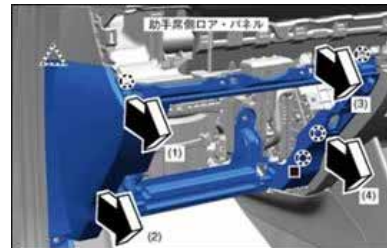
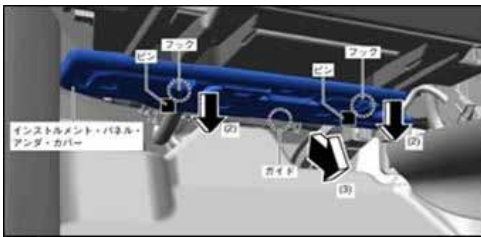

- (4) 助手席側フロント・ヒート・ダクト No.2 を助手席側フロント・ヒート・ダクト No.1 から切離し、ハーネス・クリップを取外し、コネクタを切離す。

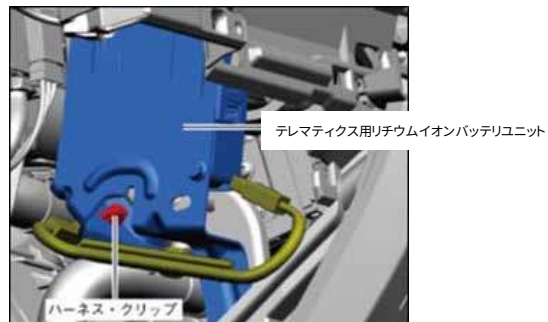
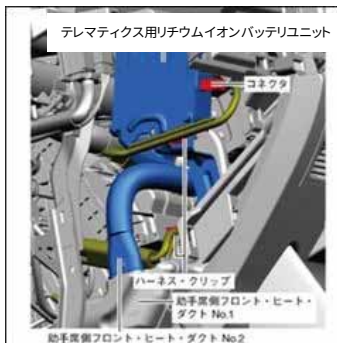

- (5) ナットを取外し、テレマティクス用リチウムイオンバッテリーユニットを矢印の方向に動かす。その後、コネクタを切離して、バッテリーユニットを取外す。

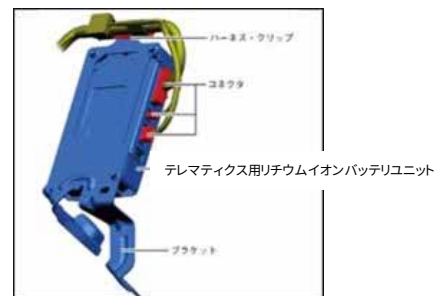
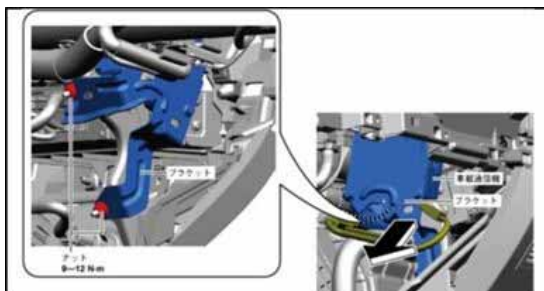

● MAZDA3, MAZDA CX-30

- (1) 鉛バッテリー(-)端子を切離す。
- (2) 助手席側のデコレーション・パネル及びグローブ・ボックスを取外す。

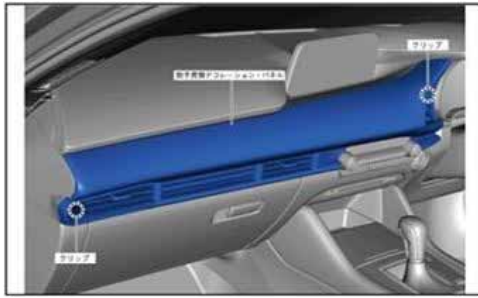

- (3) インストルメント・パネル・アンダ・カバー及び助手席側リア・パネルを取外す。

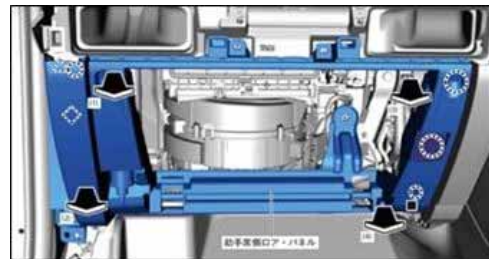
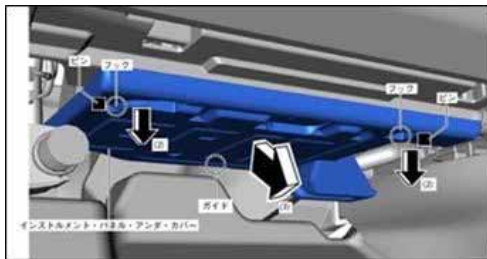

<MAZDA3>

- (4) ファスナ、助手席側フロント・ヒート・ダクト、ホースを取外す。
その後、ボルト、コネクタ、ハーネス・クリップを取外し、テレマティクス用リチウムイオンバッテリーユニットを取外す。

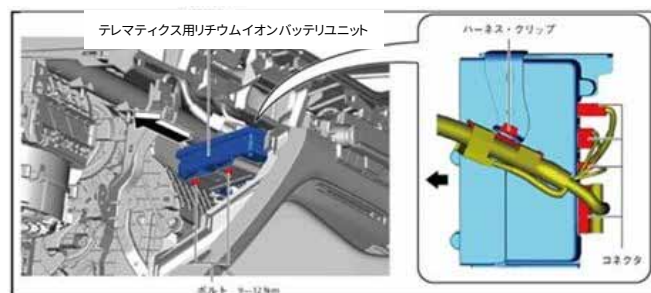
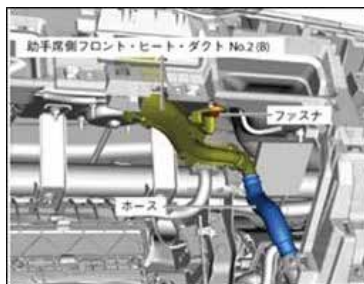

<MAZDA CX-30>

- (4) 図の方向にテレマティクス用リチウムイオンバッテリーユニット動かし、コネクタを切離してバッテリーユニットを取外す。

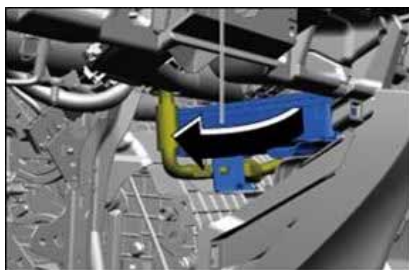

● MAZDA ROADSTER

- (1) 鉛バッテリー(-)端子を切離す。
- (2) ロア・パネルを取外す。



- (3) コネクタを切離して、センターパネル及びメータ・フードを取外す。

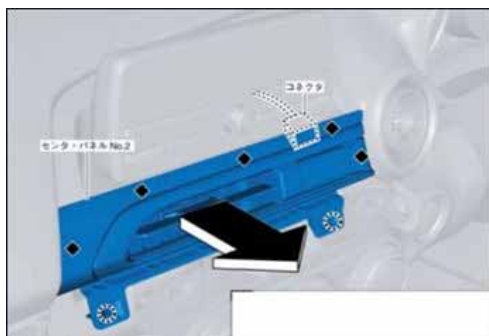

- (4) コネクタを切離して、センタ・ディスプレイを取外す。

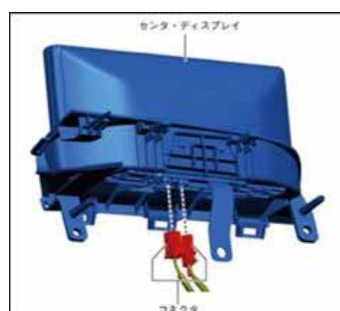
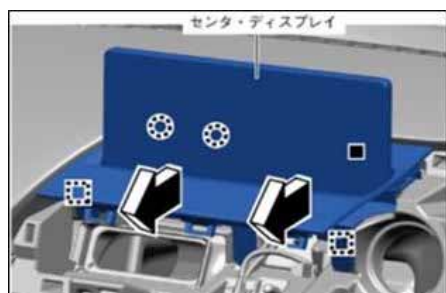

- (5) ボルトを取外し、コネクタを切離して、テレマティクス用リチウムイオンバッテリーユニットを取外す。

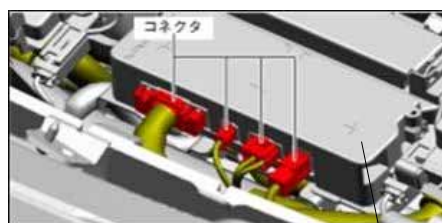
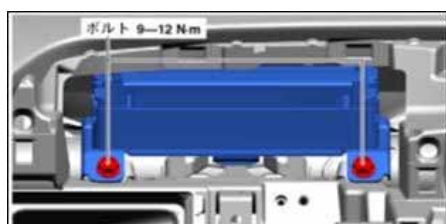

テレマティクス用リチウムイオンバッテリーユニット

● MAZDA2, MAZDA CX-3

- (1) 鉛バッテリー(-)端子を切離す。(AT車は手順(4)に進む。)
- (2) クラッチ・スイッチ及びスタータ・インタロック・スイッチを取外す。(MT車)

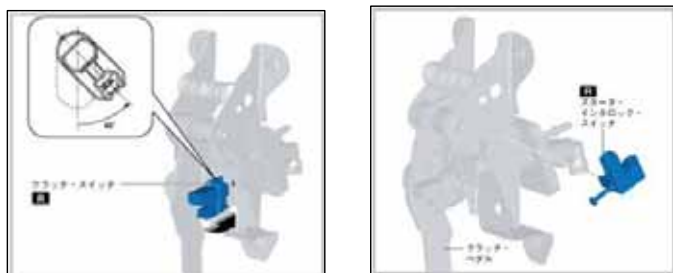

- (3) ジョイント・カバーとインタメディエイト・シャフトを切離し、クラッチペダルを取外す。(MT車)



- (4) アース・ボルトを取外し、アースを切離した後、ボルトを取外す。



- (5) コネクタを切離して、テレマティクス用リチウムイオンバッテリーユニットを取外す。

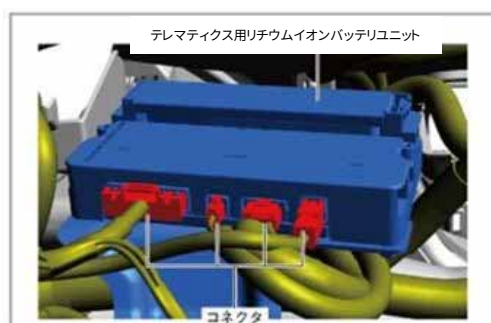

● MAZDA CX-60, MAZDA CX-80

(1) 鉛バッテリー(-)端子を切離す。

(2) ボルトを取外し、コネクタを切離したのち、テレマティクス用リチウムイオンバッテリーユニットを取外す。

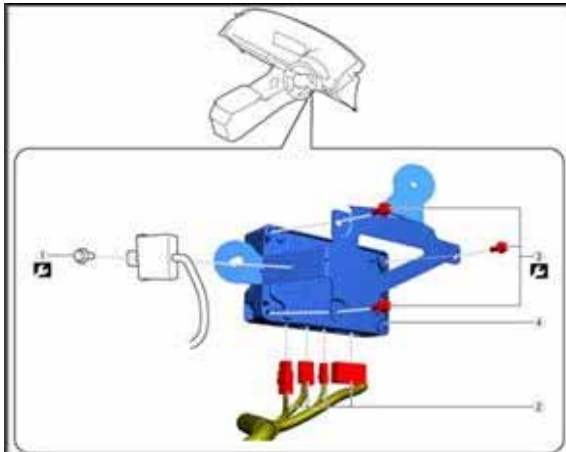

● MAZDA CX-5

- (1) 鉛バッテリー(-)端子を切離す。
- (2) スイッチ・パネル及びカップ・ホルダを取外す。

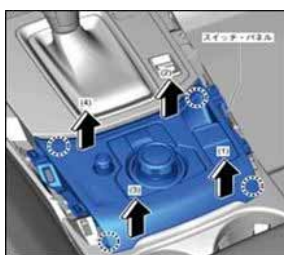

- (3) シフト・パネルを取外す。AT車はコネクタを先に切離す。

(AT車)



(MT車)

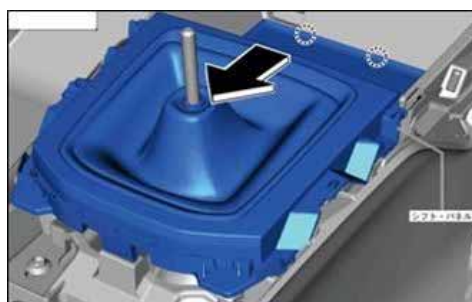

- (4) フロント・コンソール・ボックス及びリヤ・コンソールを取外す。



- (5) ボルト、ナット、アースを取外す。

その後、ハーネス・クリップを取外し、コネクタを切離したのち、テレマティクス用リチウムイオンバッテリーユニットを取外す。

